

Type TLC

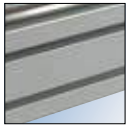

La gamme TLC a été conçue pour offrir **une performance élevée, et une grande facilité de montage.**

Elle propose des profilés en aluminium extrudé autoportant à forte capacité de charges sur lesquels sont installés des rails avec des patins à recirculation de billes.



Aluminium profilé

Le profilé aluminium est homologué EN AW606 et les tolérances dimensionnelles sont conformes à la norme UNI EN 755-9 et UNI 3879. L'extrudé en aluminium est pourvu de plusieurs fentes pour une fixation facile du système sur le montant de la machine et l'installation de tous éléments constituant le module linéaire.

Entraînement

Le système d'entraînement comprend un pignon avec une crémaillère de précision trempée rectifiée permettant un mouvement souple et fluide pouvant atteindre d'excellentes performances soit 2 mètre par seconde.



- Pignon



- Crémaillère



- Rails à billes
- Patins à billes

La plaque de protection

Il s'agit d'une plaque en plastique (ou en acier sur demande) pour garantir une protection optimale du module.

Avantages :

- Grande capacité de charges
- Longévité du système
- Coefficient de friction minimum
- Grande rigidité

Principales caractéristiques techniques :

La capacité de charge dépend du système de déplacement utilisé selon que la direction de l'application soit radiale, latérale ou combinée. La charge maximale en direction axiale est en fonction de la courroie utilisée.

Les charges maximales recommandées verticales (FZ) et latérale (FY) sont fixés à 20% de la capacité de charges statiques et 12% de la capacité de charge dynamique. Fort de notre expérience, ces valeurs offrent une garantie de longévité du système dans la plupart des applications.

Les valeurs maximales admissibles en termes de vitesse, d'accélération et de la précision du mouvement peuvent être inférieures avec une charge élevée.

Type TLC180



Dimensions - mm

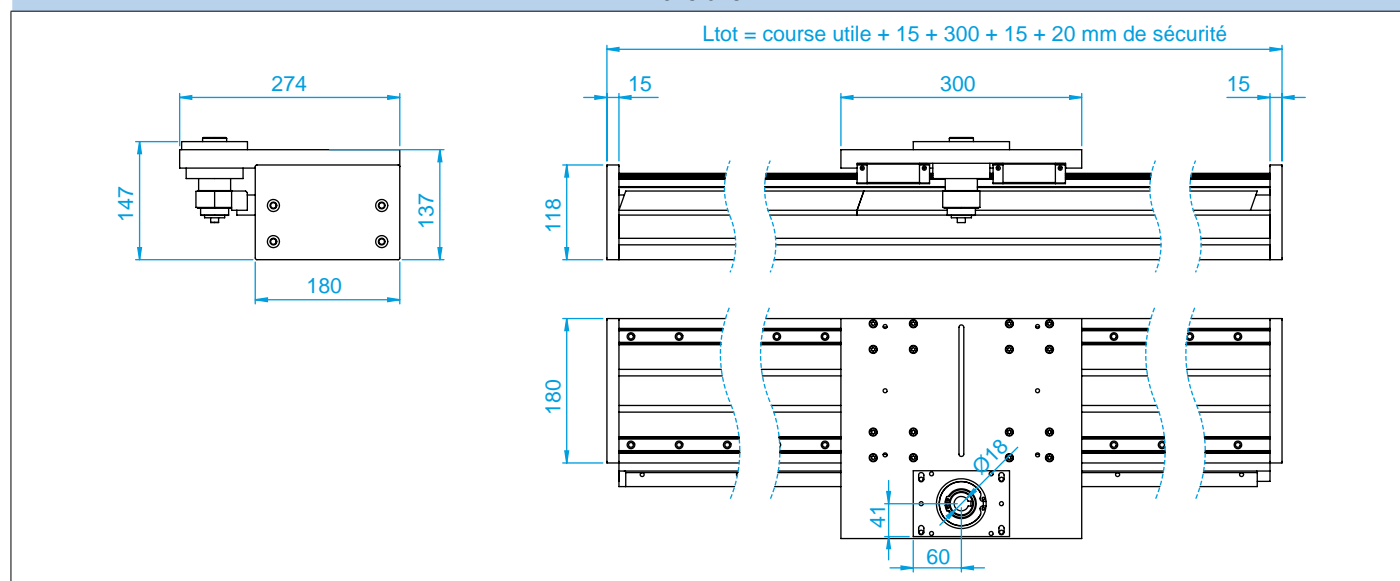

Charges et moments - Statiques et dynamiques

	Théoriques <i>Theoric</i>		Conseillés <i>Recommended</i>	
	Stat.	Dyn.	Stat.	Dyn.
Fy [N]	126 680	110 120	25 336	13 214
Fz [N]	126 680	110 120	25 336	13 214
Mx [Nm]	4 275	3 717	855	446
My [Nm]	5 384	4 680	1 077	562
Mz [Nm]	5 384	4 680	1 077	562

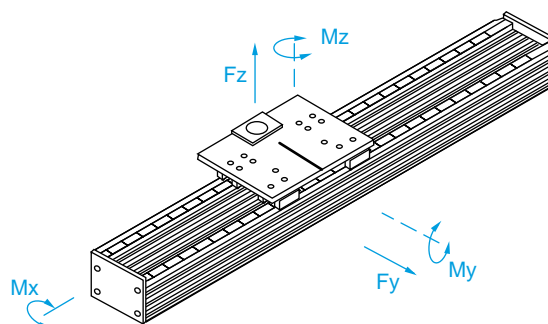

Données Techniques - Technical Data

Course maximum / Max useful stroke	mm	5 680
Vitesse maximum / Max speed	m/s	2
Poids du chariot / Carriage weight	kg	12,2
Poids course zéro / Zero stroke weight	kg	15,95
Poids pour une course de 100 mm / Weight for 100 mm stroke	kg	1,3
Moment d'inertie Jx / Moment of Inertia Jx	cm ⁴	395,6
Moment d'inertie Jy / Moment of Inertia Jy	cm ⁴	1 458,9

Type TLC200



Dimensions - mm

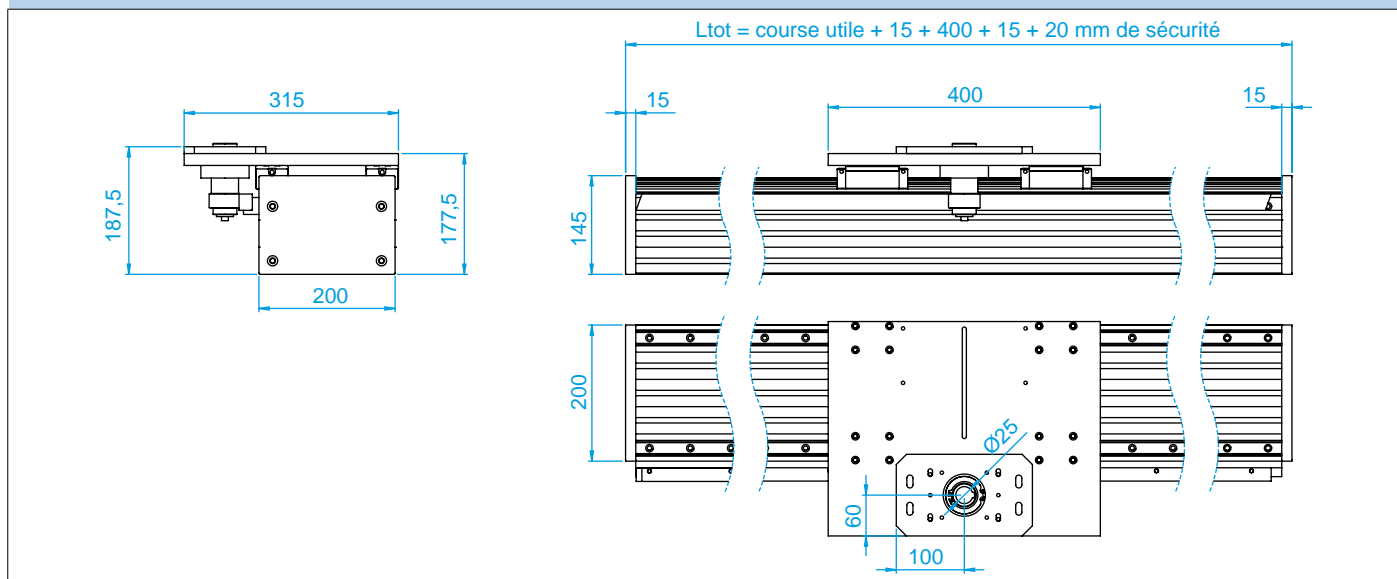

Charges et moments - Statiques et dynamiques

	Théoriques <i>Theoric</i>		Conseillés <i>Recommended</i>	
	Stat.	Dyn.	Stat.	Dyn.
Fy [N]	174 480	157 200	34 896	18 864
Fz [N]	174 480	157 200	34 896	18 864
Mx [Nm]	6 979	6 288	1 396	755
My [Nm]	11 777	10 611	2 355	1 273
Mz [Nm]	11 777	10 611	2 355	1 273

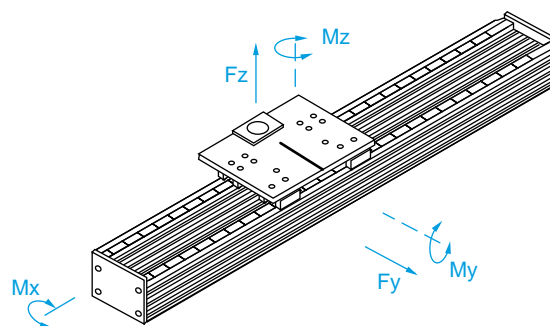

Données Techniques - Technical Data

Course maximum / Max useful stroke	mm	5 580
Vitesse maximum / Max speed	m/s	2
Poids du chariot / Carriage weight	kg	31,1
Poids course zéro / Zero stroke weight	kg	43,7
Poids pour une course de 100 mm / Weight for 100 mm stroke	kg	2,7
Moment d'inertie Jx / Moment of Inertia Jx	cm ⁴	1 208,7
Moment d'inertie Jy / Moment of Inertia Jy	cm ⁴	3 022,5

Plaques d'adaptation pour **TLC180**

TLC180 pour moteurs Brushless et Stepper - Dimensions - mm

Plaque d'adaptation / Adapter Plate

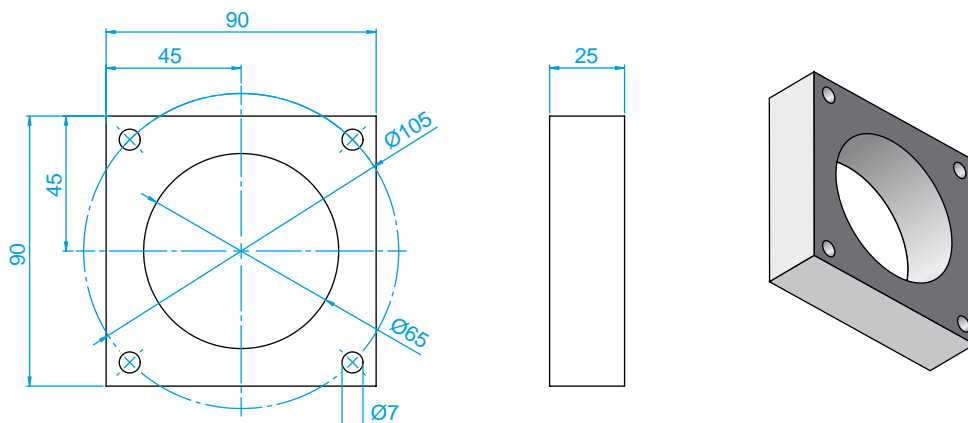

Module linéaire Linear Module	Réducteur Gearbox Type	Moteur Motor Type	Plaque d'adaptation Adapter Plate
TLC180	EP90	Brushless	GLTLC180001
TLC180		Stepper	GLTLC180002

Plaques d'adaptation pour **TLC200**

TLC200 pour moteurs Brushless et Stepper - Dimensions - mm

Plaque d'adaptation / Adapter Plate

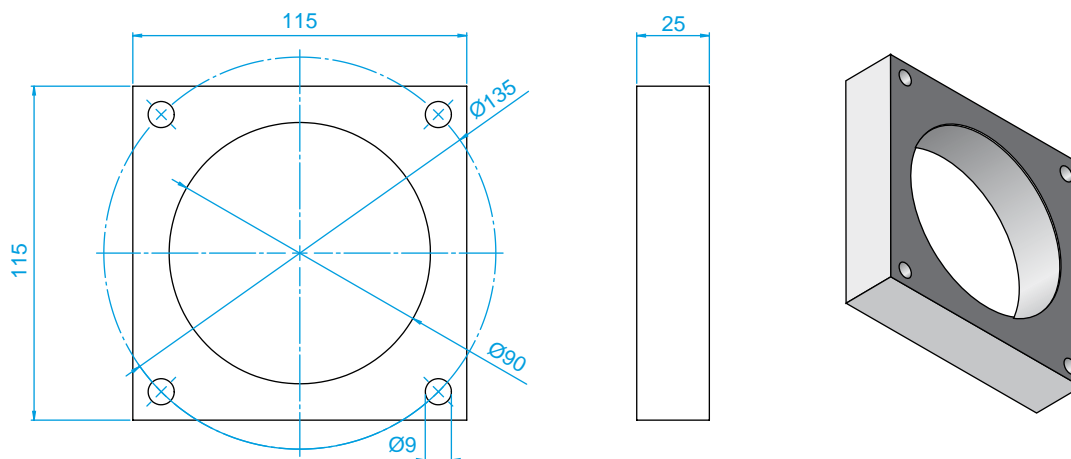

Module linéaire Linear Module	Réducteur Gearbox Type	Moteur Motor Type	Plaque d'adaptation Adapter Plate
TLC200	EP120	Brushless	GLTLC200001
TLC200		Stepper	GLTLC200002

Systèmes de fixation pour TLC180 / Fixing brackets

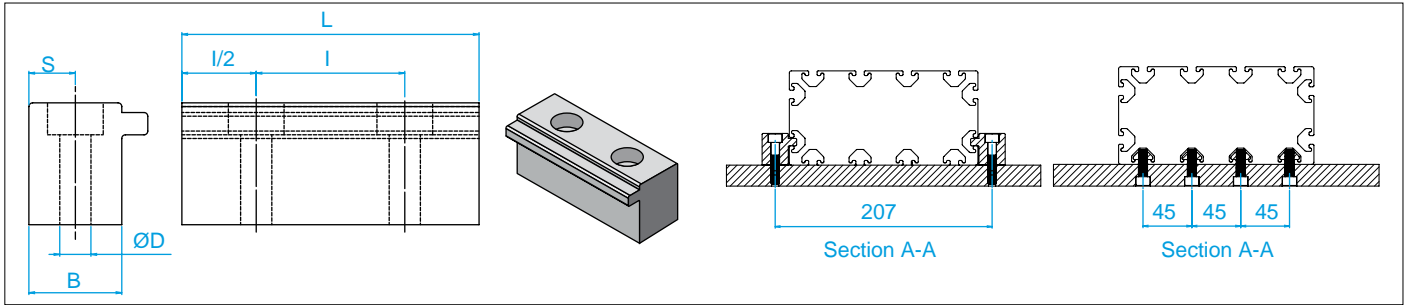

Référence - Type	Dimensions - mm				
	B	L	I	S	ØD
GLSQ007	25	80	40	12,5	8,4

Écrou de serrage / Clamping nut

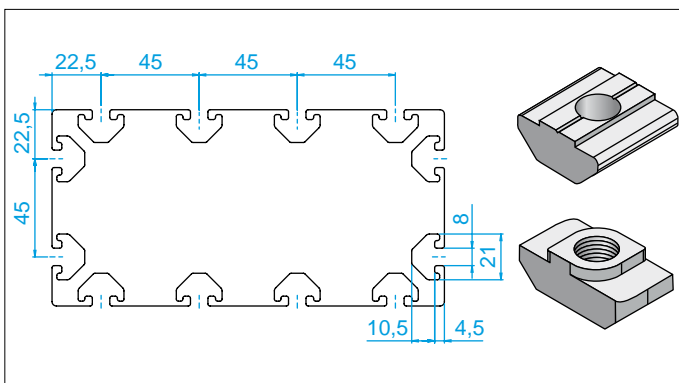

Référence Type	Tarudage Hole	Longueur Length	Fixation après montage Fixable after mounting
	mm		
SAMA 1825	M6	19,8	Non / No
SAMA 1826	M8	19,8	Non / No
SAMA 1827	M6	22	Non / No
SAMA 1828	M8	22	Non / No
SA096H08415	M4	8	Oui / Yes
SA096H08515	M5	8	Oui / Yes
SA096H08615	M6	8	Oui / Yes

Systèmes de fixation pour TLC200 / Fixing brackets

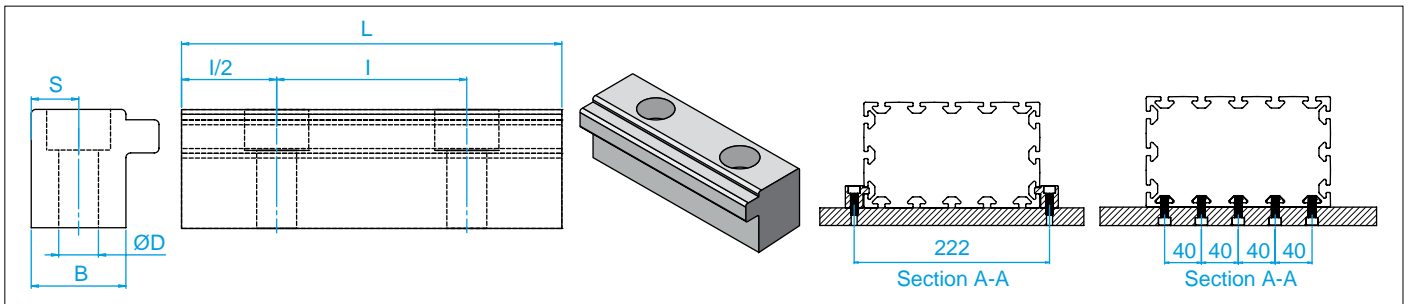

Référence - Type	Dimensions - mm				
	B	L	I	S	ØD
GLSQ002	20	80	40	10	8,4

Écrou de serrage / Clamping nut

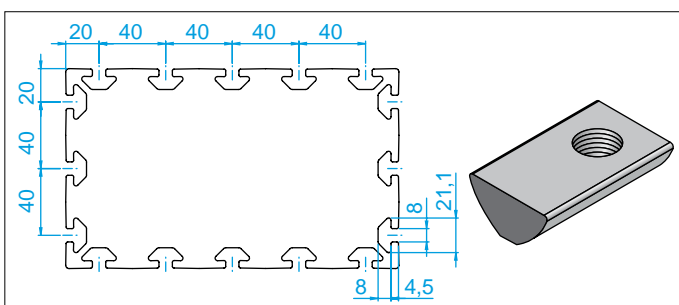

Référence Type	Tarudage Hole	Longueur Length	Fixation après montage Fixable after mounting
	mm		
SAMA1370	M6	22	Oui / Yes
SAMA1371	M8	22	Oui / Yes
SAMA1372	M6	22	Non / No
SAMA1373	M8	22	Non / No

Arrêt fin de course pour TLC180

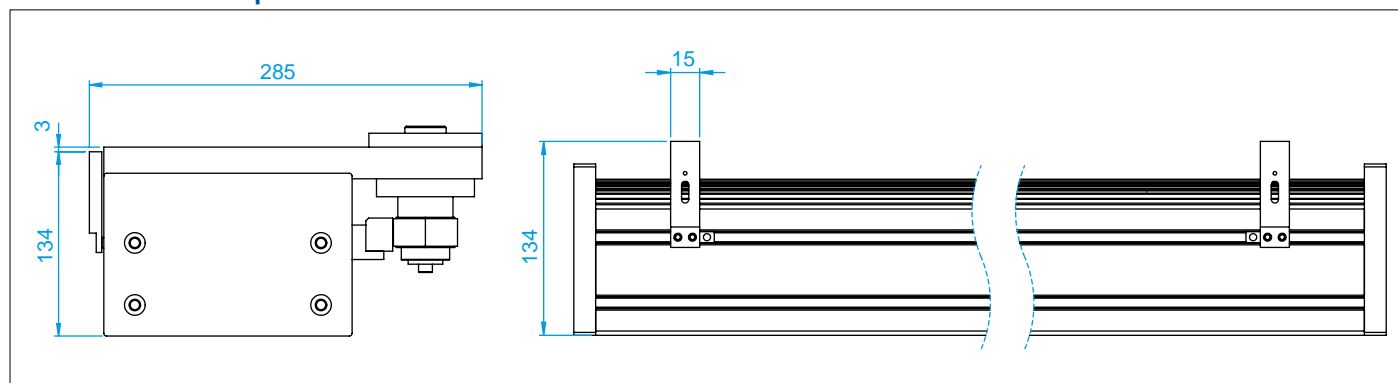

Arrêt fin de course pour TLC200

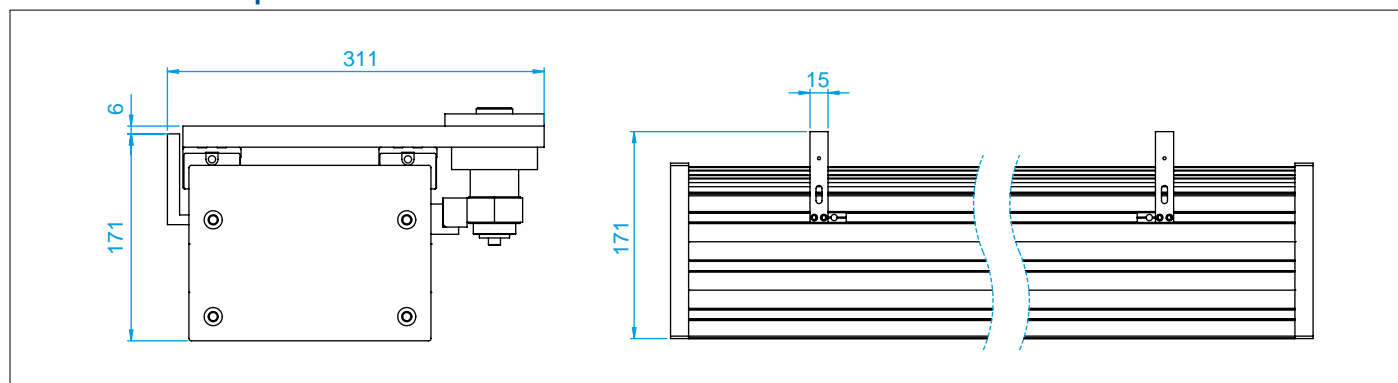

Désignation

Exemple de désignation

		TLC	180	1	950
Type TLC	Type TLC				
Taille	Size				
Nombre de chariot	Number of carriage				
Course (mm)	Stroke (mm)				

Accouplement moteur

Pour la motorisation d'un module linéaire, le client doit impérativement nous faire parvenir le plan du moto-réducteur et mettre la lettre U dans la désignation du système.

Si nous ne recevons pas les informations sur le moto-réducteur, la tête d'entraînement sera livrée sans usinage.

Liste des options

L'ensemble des options : pages C80 et C81.