

Les tables linéaires

linear tables

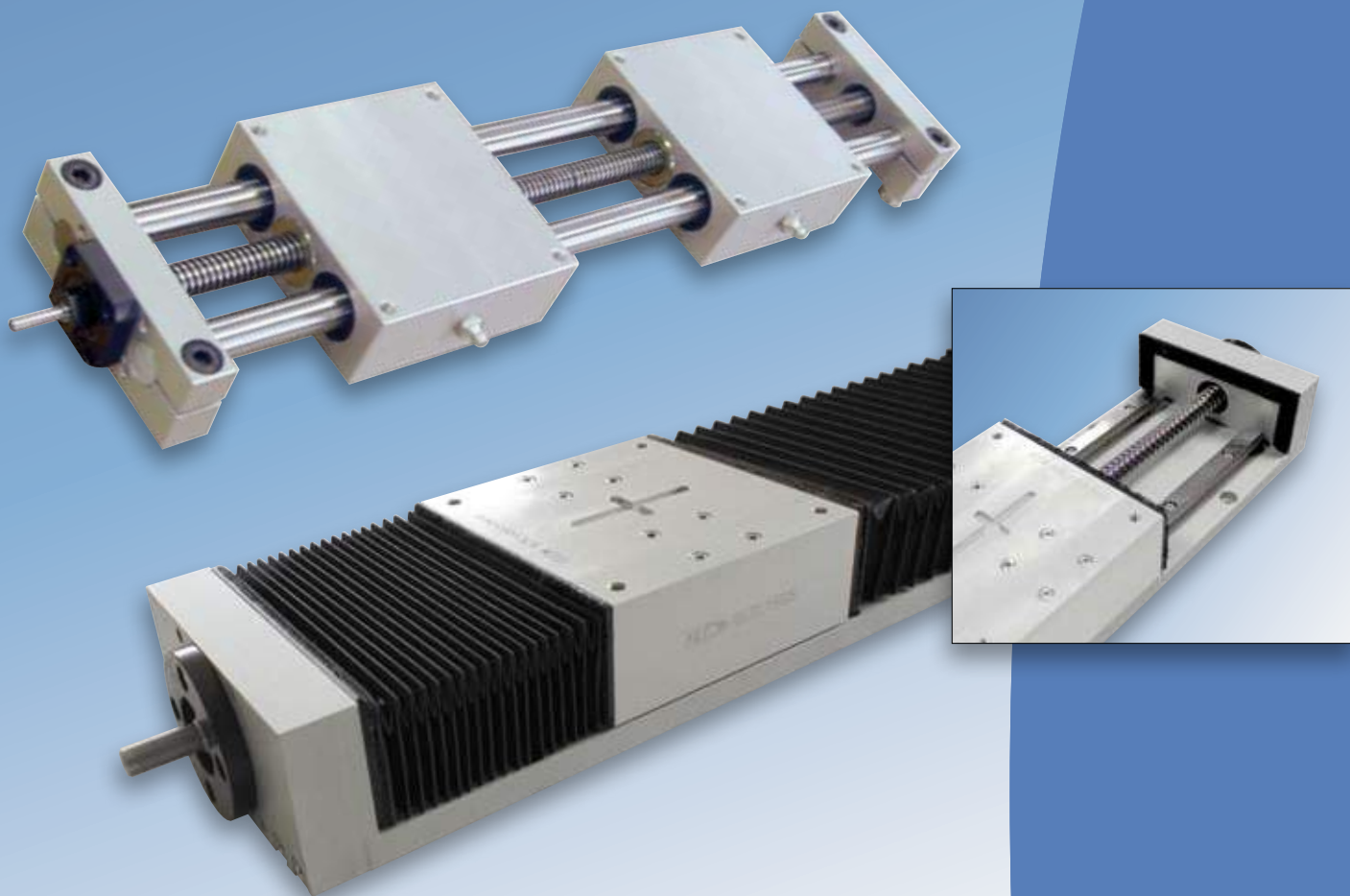

TABLES LINEAIRES MOTORISABLES

Les tables linéaires permettent de réaliser des mouvements précis avec un entraînement par vis à billes ou vis trapézoïdale :

- **SMLS-TR**, entraînement par vis trapézoïdale
- **SMLS-TRI**, entraînement par vis trapézoïdale INOX
- **SMLS-VB**, entraînement par vis à billes

Le guidage est équipé de deux arbres de précision, un plateau aluminium avec quatre douilles à billes et deux supports d'extrémités.

Pour des applications avec des besoins de résistance à la corrosion, nous pouvons fabriquer une table linéaire avec des arbres de précision inox et des douilles à billes inox.

Les tables **SLTL** sont fabriquées pour des applications ayant des besoins de grande rigidité ou pour des fortes charges.

Le guidage est assuré par des rails à billes (prismatique) et le déplacement par des vis à billes.

Type SMLS-VB



Table linéaire avec entraînement par vis à billes roulée classe C7

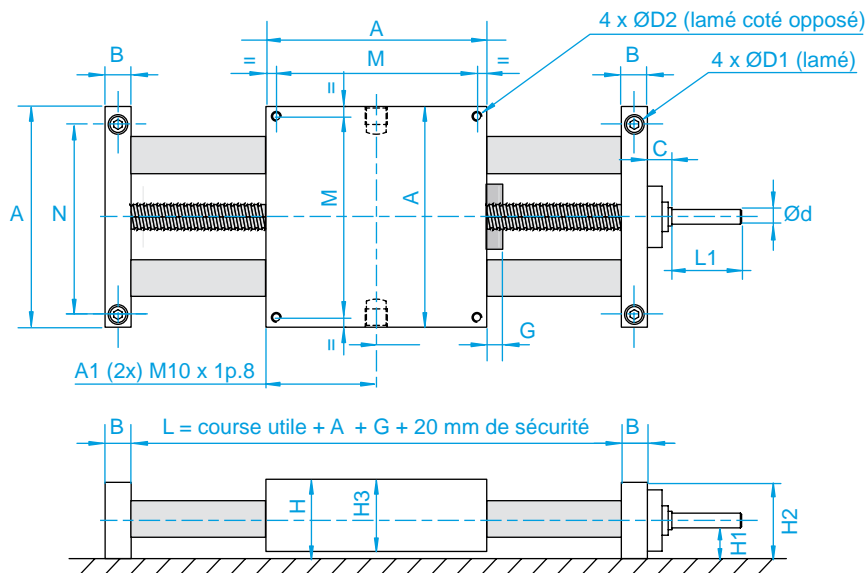

Référence Type	Dimensions - mm																	Ø Vis à billes ballscrews Ø	Pas Pitch
	Ø d'arbre	A	A1	B	C	d	D1	D2	G	H	H1	H2	H3	L1	M	N			
SMSL12VB825	12	85	42,5	14	14	5	10	M6	6	34	15,5	32	32	9	73	70	8	2,5	
SMLS16VB124	16	100	50	18	17,5	6	10	M6	15	38	17	36	36	11	88	82	12	4	
SMLS16VB125																	12	5	
SMLS20VB165	20	130	65	20	18	8	11	M8	15	48	21	46	46	15	115	108	16	5	
SMLS20VB1610																	16	10	
SMLS20VB1620																	16	20	
SMLS25VB165	25	160	80	25	18	8	15	M10	15	58	26	56	56	15	140	132	16	5	
SMLS25VB1610																	16	10	
SMLS25VB1616																	16	16	
SMLS25VB1620																	16	20	
SMLS30VB205	30	180	90	25	18	10	18	M12	15	67	30	64	64	15	158	150	20	5	
SMLS30VB2010																	20	10	
SMLS30VB2016																	20	16	
SMLS30VB2020																	20	20	
SMLS40VB255	40	230	115	30	29	12	20	M16	15	84	38	80	80	20	202	190	25	5	

Arbres de précision et douilles à billes au choix selon les besoins de l'application

Précision +/- 0,05

Course maximale 12/16 = 600 mm - 20/25 = 1 200 mm - 30/40 = 1 500 mm

Exemple de désignation

	SMLS	16	VB	12	4	LME	W	145
Type de table								
Ø d'arbre	Shaft Ø							
VB : vis à billes	Ballscrews							
Ø Vis à billes	Ballscrews Ø							
Pas	Pitch							
Type de douille à billes	Ball bushing type							
Type d'arbre	Shaft type							
Course	Stroke							

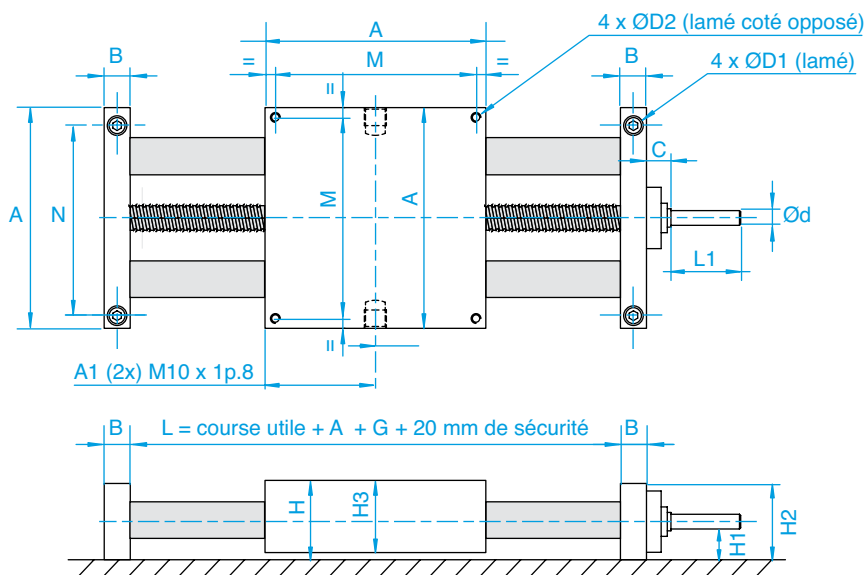

Type SMLS-TR



Table linéaire avec entraînement par vis trapézoïdale - Acier ou Inox

Référence Type	Dimensions - mm															Ø Vis Trapézoïdale Steel trapezoidal	Pas Pitch
	Ø d'arbre	A	A1	B	C	d	D1	D2	H	H1	H2	H3	L1	M	N		
SMLS16TR123	16	100	50	18	17,5	6	10	M6	38	17	36	36	11	88	82	12	3
SMLS20TR164	20	130	65	20	18	8	11	M8	48	21	46	46	15	115	108	16	4
SMLS25TR184	25	160	80	25	18	8	15	M10	58	26	56	56	15	140	132	18	4
SMLS30TR204	30	180	90	25	18	10	18	M12	67	30	64	64	15	158	150	20	4
SMLS40TR245	40	230	115	30	29	12	20	M16	84	38	80	80	20	202	190	24	5

Arbres de précision et douilles à billes au choix selon les besoins de l'application

Avantage : fonctionne pour les applications verticales et horizontales (irréversible)

Course maximale 12/16 = 600 mm - 20/25 = 1 200 mm - 30/40 = 1 500 mm

Anticorrosion sur consultation = vis trapézoïdale inox

Exemple de désignation

SMLS 16 TR 12 3 D LME W 145

Type de table

Ø d'arbre Shaft Ø

TR : Vis trapézoïdale acier TR : Steel lead screw

TRI : Vis trapézoïdale inox TRI : Stainless steel lead screw

Ø de la vis trapézoïdale Lead screw Ø

Pas Pitch

D : Pas à droite D : Right hand

G : Pas à gauche G : Left hand

Type de douille à billes Ball bushing type

Type d'arbre Shaft type

Course Stroke

Type SLTL-G

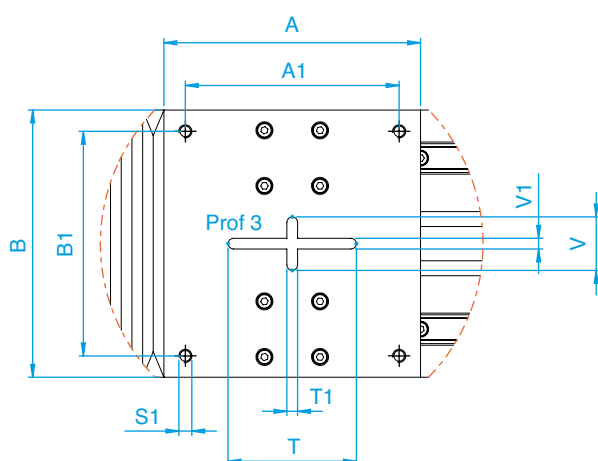
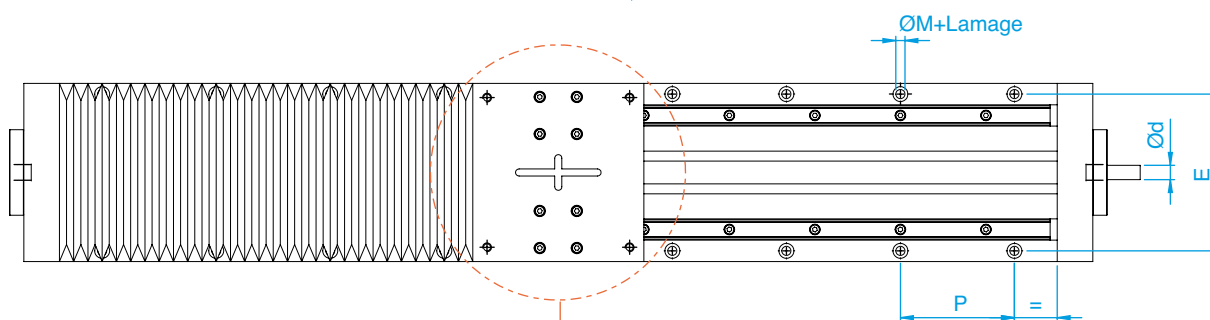
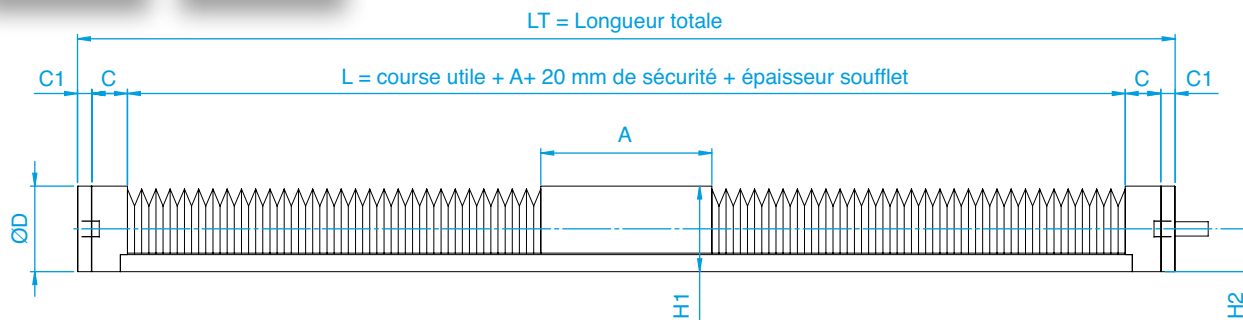
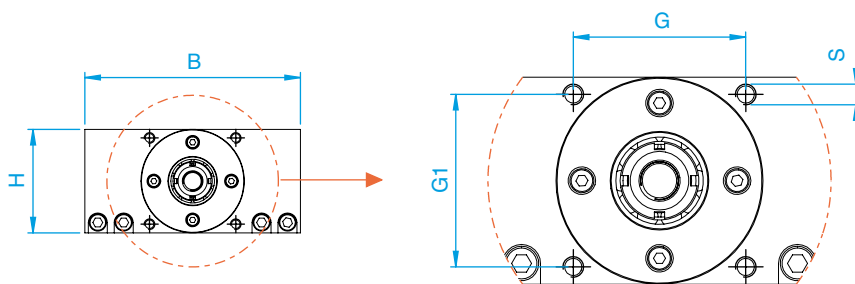
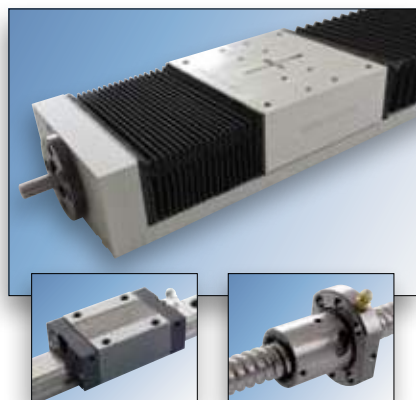

Référence Type	Dimensions - mm																					Vis à billes ballscrews		
	A	A1	B	B1	C	C1	D	d	E	G	G1	H	H1	H2	M	P	S	S1	T	T1	V	V1	Ø	Pas Pitch
SLTL15G	120	100	125	105	25	8	60h7	10h7	110	50	50	60	60	30	6.5	80	M6	M6	60	5	25	5	16	5-10
SLTL20G	150	130	160	140	30	12	65h7	14h7	140	55	55	70	71	36	6.5	80	M6	M6	80	6	35	6	25	5-10
SLTL25G	180	160	180	160	30	12	65h7	14h7	160	55	55	80	85	40	6.5	100	M6	M8	100	6	50	6	25	5-10

Vis à billes classe C7 = Précision 50 µm sur 300 mm
Course maximale SLTL15 = 800 mm - 20/25 = 1 500 mm

Type SLTL-G

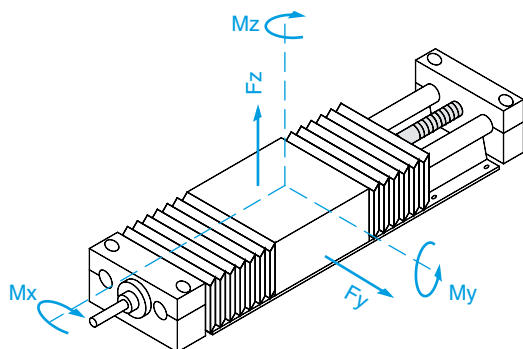

Perçage spécial du plateau possible selon plan

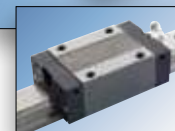

Charges statiques et dynamiques

SLTL15G		Charges admissibles - Theoric load		Charges recommandées - Recommended load	
		Stat.	Dyn.	Stat.	Dyn.
Fy	[N]	33 940	22 760	6 788	2 731
Fz	[N]	33 940	22 760	6 788	2 731
Mx	[Nm]	679	455	136	55
My	[Nm]	679	455	136	55
Mz	[Nm]	100	75	20	9

SLTL20G		Charges admissibles - Theoric load		Charges recommandées - Recommended load	
		Stat.	Dyn.	Stat.	Dyn.
Fy	[N]	71 800	42 360	14 360	5 083
Fz	[N]	71 800	42 360	14 360	5 083
Mx	[Nm]	1 939	1 144	388	137
My	[Nm]	1 939	1 144	388	137
Mz	[Nm]	350	263	70	32

SLTL25G		Charges admissibles - Theoric load		Charges recommandées - Recommended load	
		Stat.	Dyn.	Stat.	Dyn.
Fy	[N]	72 980	52 960	14 596	6 355
Fz	[N]	72 980	52 960	14 596	6 355
Mx	[Nm]	2 226	1 615	445	194
My	[Nm]	2 226	1 615	445	194
Mz	[Nm]	350	263	70	32

Exemple de désignation

SLTL 15G 5 400

Type

Dimension (15,20 et 25) Dimension

Pas de la vis (5 ou 10) Pitch of the ballscrew

Course Stroke

Type SLTL

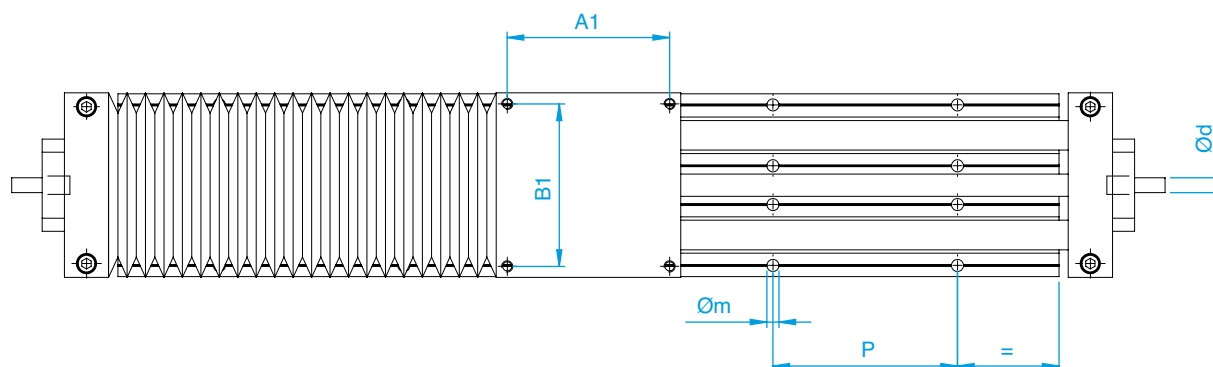
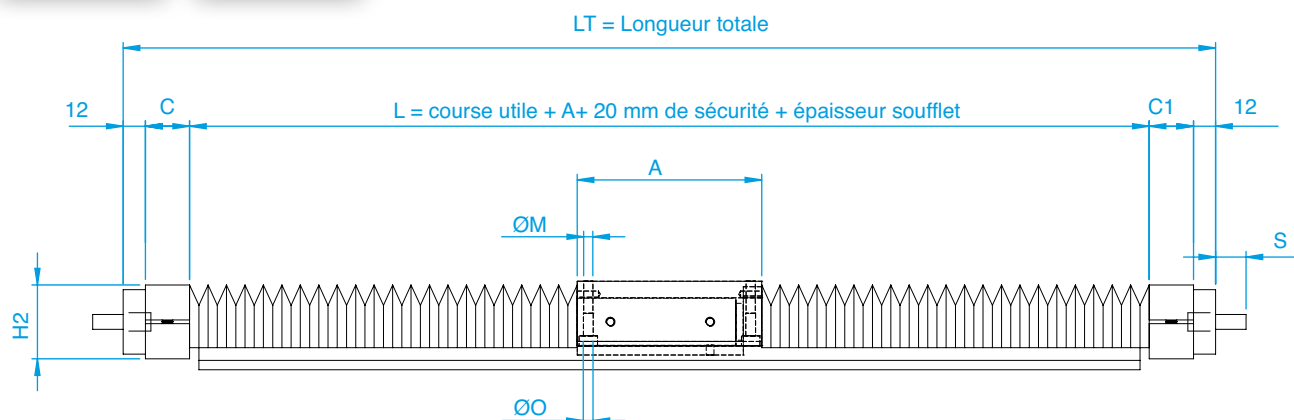
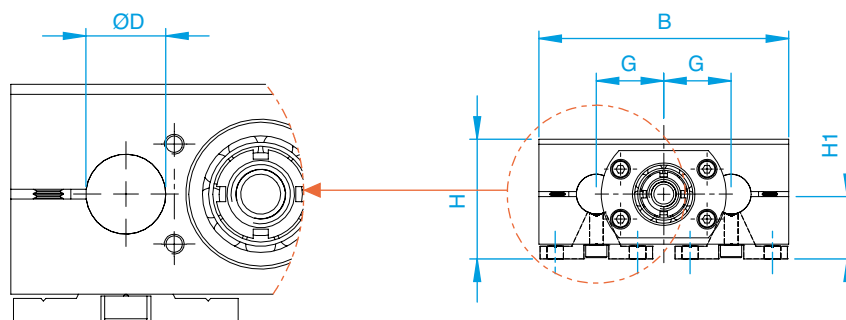

Référence Type	Dimensions - mm																	Charges - Basic Load - N		Vis à billes ballscrews		
	A	A1	B	B1	C	C1	D	d	E	G	H	H1	H2	M	m	O	P	S	Dyn.	Stat.	Ø	Pas Pitch
SLTL16-124	100	88	100	88	24	24	16	5	33	27	48	26	40	M6	5.5	5.3	100	16.5	3 440	5 740	12	4
SLTL20-165	130	115	130	115	20	29	20	9	37	36	57	32	42	M8	6.6	6.7	100	25	6 790	12 270	16	5
SLTL25-165	160	140	160	140	25	33	25	9	42	44	66	36	52	M10	6.6	8.5	120	22.5	6 790	12 270	16	5

Vis à billes classe C7 = Précision 50 µm sur 300 mm
 Course maximale SLTL15 = 800 mm - 20/25 = 1 500 mm

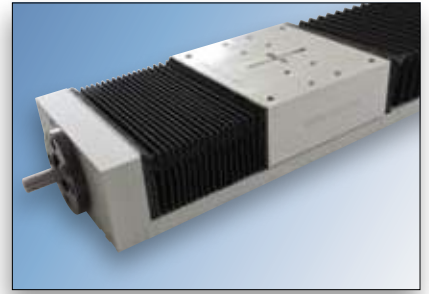
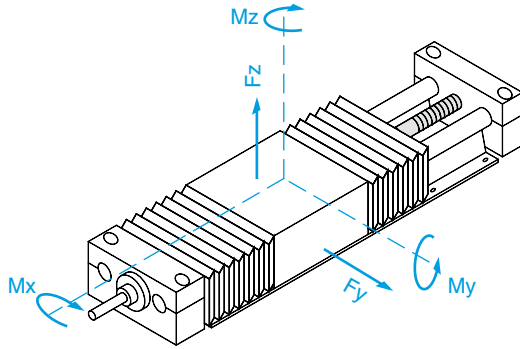

Perçage spécial du plateau possible selon plan

Charges statiques et dynamiques

		SLTL 16-124		SLTL 20-165		SLTL 25-165	
		Stat.	Dyn.	Stat.	Dyn.	Stat.	Dyn.
Fy	[N]	1 632	2 854	2 758	4 384	3 136	5 024
Fz	[N]	1 632	2 854	2 758	4 384	3 136	5 024

		SLTL 16-124	SLTL 20-165	SLTL 25-165
		Stat.	Stat.	Stat.
Mx	[Nm]	35	79	110
My	[Nm]	35	93	102
Mz	[Nm]	35	93	102

Exemple de désignation

	SLTL	20	165	400
Type				
Dimension (16, 20 et 25)	Dimension			
Ø et pas de la vis	Ø - Pitch of the ballscrew			
Course	Stroke			

Lined area for notes, consisting of 25 horizontal grey bars.